

## H011 AKH-0.66/K 系列开口式电流互感器 V1.1

### 1. 产品特点

AKH-0.66K 系列开口式电流互感器主要应用于工业中城网、农网改造项目，安装方便，无须拆一次母线，亦可带电操作，不影响客户正常用电，为用户改造项目节省人力、物力、财力，提高效率。该系列电流互感器可与继电器保护、测量以及计量装置配套使用。



### 2. 型号说明

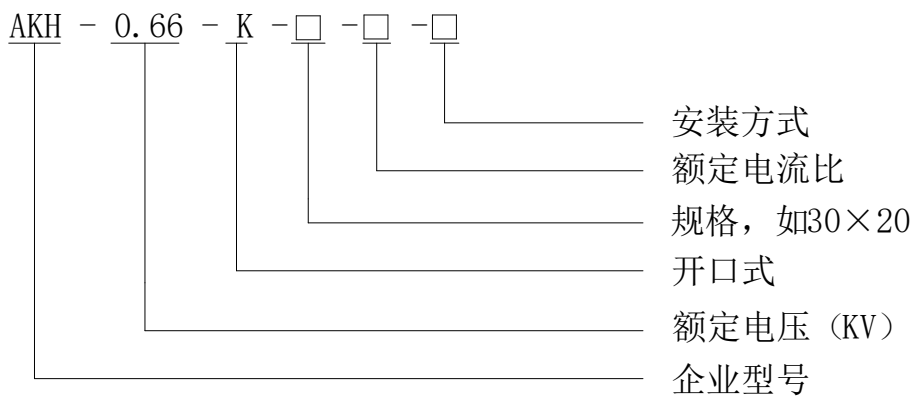

### 3. 规格尺寸

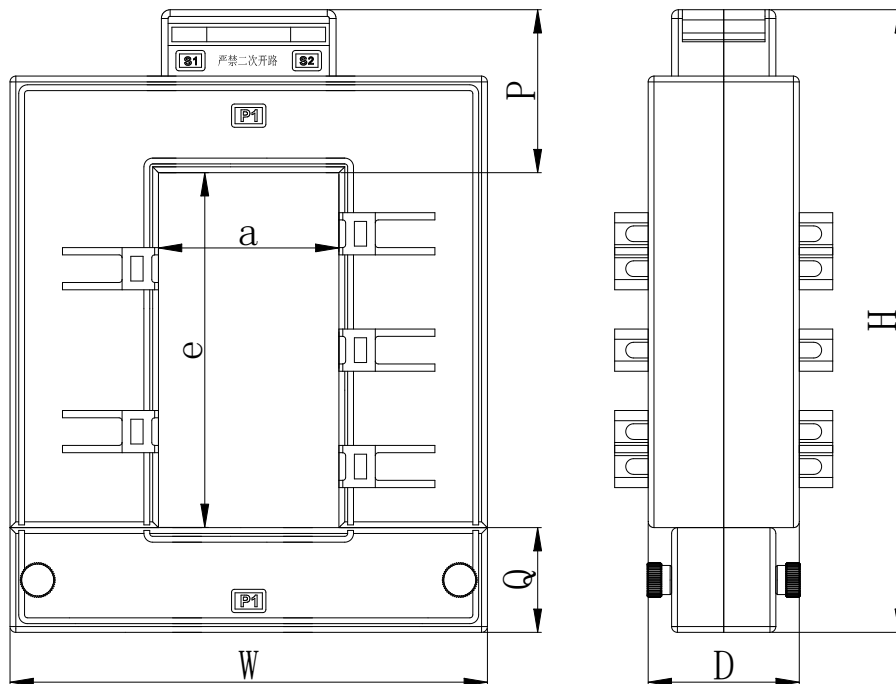

| 规格型式     | 外形尺寸 |     |      | 穿孔尺寸 |     | 安装尺寸 |    | 公差 |
|----------|------|-----|------|------|-----|------|----|----|
|          | W    | H   | D    | a    | e   | P    | Q  |    |
| K-30×20  | 90   | 114 | 40   | 22   | 32  | 50   | 32 | ±1 |
| K-60×40  | 114  | 140 | 36   | 42   | 62  | 45   | 33 |    |
| K-80×40  | 122  | 162 | 40   | 42   | 82  | 45   | 33 |    |
| K-80×50  | 114  | 159 | 36   | 52   | 82  | 45   | 32 |    |
| K-80×80  | 144  | 159 | 36   | 82   | 82  | 45   | 33 |    |
| K-100×40 | 144  | 194 | 52   | 42   | 102 | 56   | 36 |    |
| K-120×60 | 164  | 214 | 52   | 62   | 122 | 56   | 36 |    |
| K-120×80 | 144  | 199 | 36   | 82   | 122 | 45   | 32 |    |
| K-130×40 | 144  | 224 | 52   | 42   | 132 | 56   | 36 |    |
| K-130×50 | 145  | 222 | 50.5 | 54   | 130 | 56   | 36 |    |
| K-130×60 | 170  | 222 | 70   | 60   | 130 | 56   | 36 |    |
| K-140×60 | 164  | 234 | 52   | 62   | 142 | 56   | 36 |    |
| K-160×80 | 184  | 254 | 52   | 82   | 162 | 56   | 36 |    |
| K-200×80 | 184  | 294 | 52   | 82   | 202 | 56   | 36 |    |

#### 4. 规格参数对照表



| 型 号     | 额定电流比 (A)         | 准确级 | 额定负荷 (VA/Ω) |
|---------|-------------------|-----|-------------|
| K-30×20 | 20-75/1A          | 1   | 0.2         |
|         | 100-150/5 (1) A   | 1   | 1           |
|         | 200/5 (1) A       | 1   | 1.5         |
|         | 250-300/5 (1) A   | 0.5 | 1.5         |
|         | 350-400/5 (1) A   | 0.5 | 2.5         |
| K-60×40 | 250-300/5 (1) A   | 1   | 1.5         |
|         | 350-450/5 (1) A   | 0.5 | 1.5         |
|         | 500-800/5 (1) A   | 0.5 | 2.5         |
|         | 1000-1250/5 (1) A | 0.5 | 5           |
|         | 1500-2000/5 (1) A | 0.5 | 10          |
| K-80×40 | 350-450/5 (1) A   | 0.5 | 2.5         |

江苏安科瑞电器制造有限公司  
 电话: 0510-86179960  
 地址: 江苏省江阴市南闸东盟工业园宏图路 31 号

传 真: 0510-86179835  
 E-mail: acrelct@email.acrel.cn



|          |                   |     |     |
|----------|-------------------|-----|-----|
|          | 500-800/5 (1) A   | 0.5 | 5.0 |
|          | 1000-2000/5 (1) A | 0.5 | 10  |
|          | 2500/5 (1) A      | 0.2 | 10  |
| K-80×50  | 250-300/5 (1) A   | 1   | 1.5 |
|          | 400-450/5 (1) A   | 0.5 | 1.5 |
|          | 500-800/5 (1) A   | 0.5 | 2.5 |
|          | 1000/5 (1) A      | 0.5 | 5   |
| K-80×80  | 250-300/5 (1) A   | 1   | 1.5 |
|          | 400-450/5 (1) A   | 0.5 | 1.5 |
|          | 500-800/5 (1) A   | 0.5 | 2.5 |
|          | 1000/5 (1) A      | 0.5 | 5   |
| K-100×40 | 1000-2000/5 (1) A | 0.5 | 10  |
|          | 2500-3000/5 (1) A | 0.2 | 10  |
|          | 4000A/5 (1) A     | 0.2 | 15  |
| K-120×60 | 400-450/5 (1) A   | 0.5 | 2.5 |
|          | 500-800/5 (1) A   | 0.5 | 5.0 |
|          | 1000-2000/5 (1) A | 0.5 | 10  |
|          | 2500-4000/5 (1) A | 0.2 | 10  |
| K-120×80 | 500-800/5 (1) A   | 0.5 | 2.5 |
|          | 1000-1200/5 (1) A | 0.5 | 5   |
|          | 1250-1500/5 (1) A | 0.5 | 7.5 |
| K-130×40 | 1000-2000/5 (1) A | 0.5 | 10  |
|          | 2500-4000/5 (1) A | 0.2 | 10  |
| K-130×50 | 1000-2000/5 (1) A | 0.5 | 10  |
|          | 2500-3000/5 (1) A | 0.2 | 10  |
|          | 4000-5000/5 (1) A | 0.2 | 15  |
| K-130×60 | 1000-2000/5 (1) A | 0.5 | 10  |
|          | 2500-5000/5 (1) A | 0.2 | 15  |
| K-140×60 | 1000-2000/5 (1) A | 0.5 | 10  |
|          | 2500-3000/5 (1) A | 0.2 | 10  |
|          | 4000-5000/5 (1) A | 0.2 | 15  |
| K-160×80 | 1000-2000/5 (1) A | 0.5 | 10  |
|          | 2500-3000/5 (1) A | 0.2 | 10  |
|          | 4000-6000/5 (1) A | 0.2 | 15  |
| K-200×80 | 1000-2000/5 (1) A | 0.5 | 10  |
|          | 2500-3000/5 (1) A | 0.2 | 10  |
|          | 4000-6000/5 (1) A | 0.2 | 15  |

江苏安科瑞电器制造有限公司  
 电话: 0510-86179960  
 地址: 江苏省江阴市南闸东盟工业园宏图路 31 号

传 真: 0510-86179835  
 E-mail: acrelct@email.acrel.cn

## 5. 开口式保护型规格参数对照表



| 型 号        | 额定电流比 (A)         | 准确级  | 额定负荷 (VA/Ω) |
|------------|-------------------|------|-------------|
| K-P-120×60 | 300-400/5 (1) A   | 5P10 | 2.5         |
|            | 400/5 (1) A       |      | 2.5         |
|            | 500/5 (1) A       |      | 3.75        |
|            | 600-800/5 (1) A   |      | 5.0         |
|            | 1000-1250/5 (1) A |      | 7.5         |
|            | 1500-1600/5 (1) A |      | 10          |
|            | 2000-3000/5 (1) A |      | 15          |
| K-P-160×80 | 500-800/5 (1) A   |      | 2.5         |
|            | 1000-1500/5 (1) A |      | 5.0         |
|            | 2000/5 (1) A      |      | 10          |
|            | 2500-3000/5 (1) A |      | 15          |
|            | 4000-5000/1A      |      | 20          |
| K-P-200×80 | 500-800/5 (1) A   |      | 2.5         |
|            | 1000-1500/5 (1) A |      | 5.0         |
|            | 2000/5 (1) A      | 10   |             |
|            | 2500-3000/5 (1) A | 15   |             |
|            | 4000-5000/5 (1) A | 20   |             |

注：开口式保护型电流互感器 AKH-0.66/K-P-120×60、K-P-160×80、K-P-200×80 的外形尺寸同 AKH-0.66/K-120×60、K-160×80、K-200×80。

## 6. 使用环境

- 额定工作电压 AC0.66kV（等效 AC0.69kV，GB156-2017）
- 额定频率 50-60Hz
- 环境温度-30℃~70℃
- 海拔高度≤3000m
- 工频耐压 3000V/1min 50Hz
- 用于没有雨雪直接侵袭，无严重污染及剧烈震动的场所

## 7. 注意事项

- ①开口电流互感器安装前必须将其二次与电表（或其他测量装置）接好，确保互感器二次没有开路；
- ②将所有接好二次线的开口电流互感器放置现场，等待安装；
- ③若现场一次母线为电缆，可进行带电安装；若一次母线为铜排，则带电操作对操作者要求熟练程度比较高，且要求做好绝缘防护措施；
- ④安装互感器时，铁芯切面处不得有杂质、灰尘等异物落入，以免影响互感器性能。

江苏安科瑞电器制造有限公司  
 电话：0510-86179960  
 地址：江苏省江阴市南闸东盟工业园宏图路 31 号

传 真：0510-86179835  
 E-mail: acrelct@email.acrel.cn

## 8. 安装方法

图 1

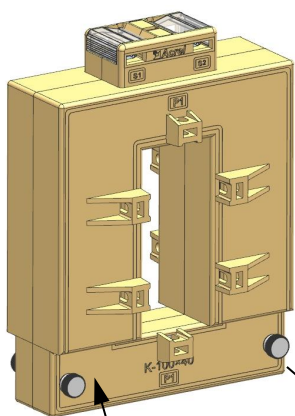

① 用力按箭头方向  
摁住下半部

② 按箭头方向  
将两个螺丝拧开  
并拔出见“图 2”

图 2

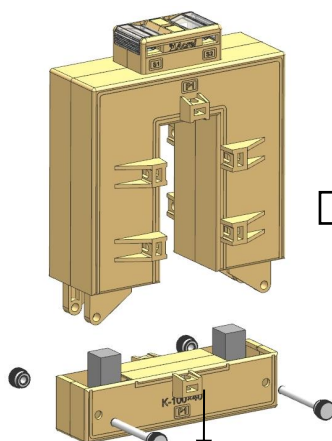

③ 螺丝并拔出后将下半部  
按箭头方向拉开

图 3

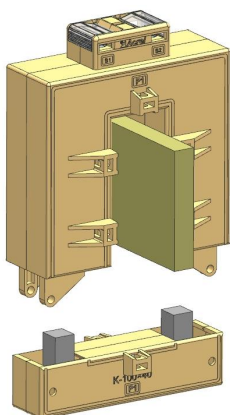

④ 装在铜排后将下半部分  
按箭头方向合上见“图 4”

图 4



图 5



⑤ 用力按箭头  
方向摁住

⑥ 用力摁住下半部再按箭头  
方向将两个螺丝塞入孔中并  
拧紧螺帽见“图 6”

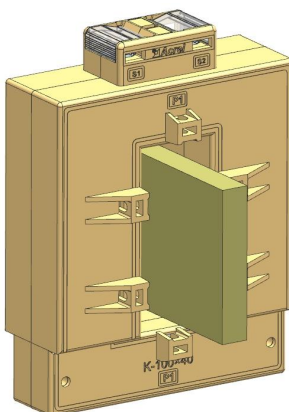
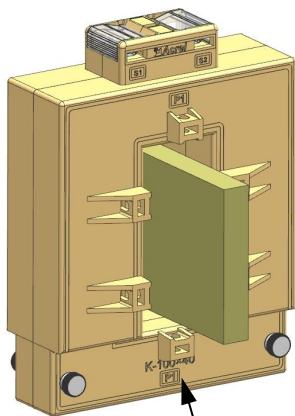
图 6

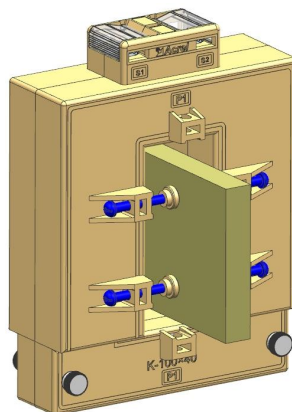

⑦ 然后再用 M5  
螺丝及压盘按  
“图 6” 安装压  
住铜排。