

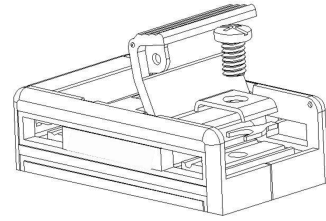

H001 AKH-0.66/I 型电流互感器规格书 V1.0

1. 产品特点

产品翻盖式设计，外形美观，接线方便。翻盖材料选用透明聚碳酸酯，能清楚看到二次引线接线情况。方圆组合孔型，既可穿越电缆，也可穿越汇流排，作为交流电流信号采集元件，一般与电气测量仪表配套使用。



产品符合国标 GB20840.2-2014(等效 IEC61869-2: 2012, MOD)，取得  证书，证书编号为 2007E237-32、2011E139-32。

2. 型号说明

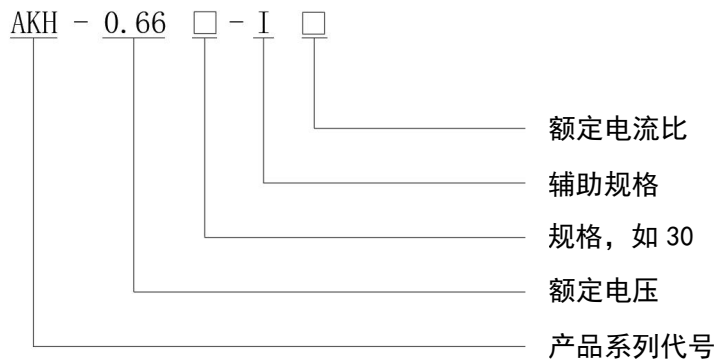

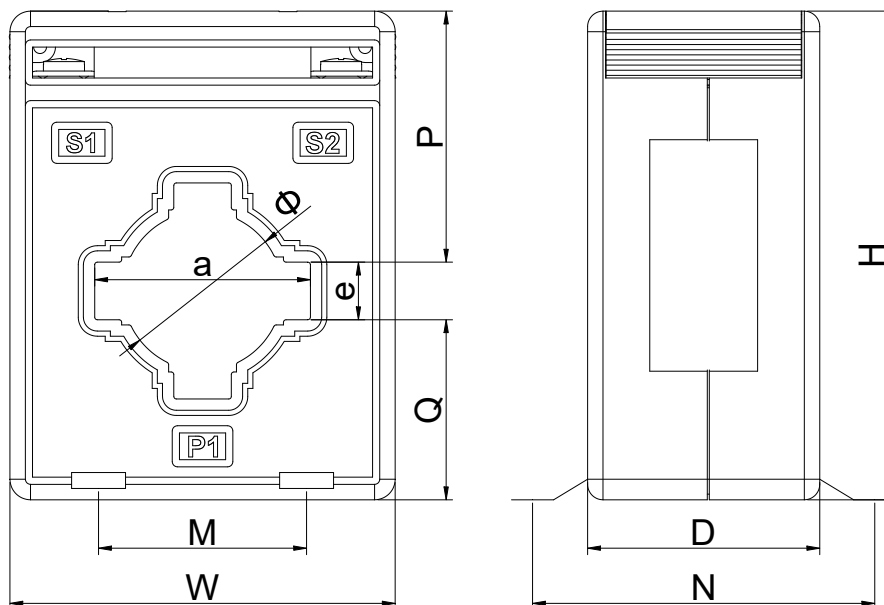

3. 规格尺寸



规格型式	外形尺寸			穿孔尺寸			安装尺寸				公差
	W	H	D	a	e	Φ	M	N	P	Q	
20I	48	67	36	/	/	20.5	34	55	/	/	±1
30I	60	78	36	31	11	22	34	57.5	39.5	28	
40I	75	95	45	42	11	31	40	57.5	49	35	
60I	102	130	45	61.5	21	45	42	57.5	61	47.5	
80I	118	140	45	82	11	52	60	57.5	71	58	

4. 规格参数

规格	额定电 流比 (A)	准确级及相应额定负荷 (VA/Ω)			穿心 匝数	母排规格 /根数	电缆 孔径	安装 方式
		0.2级	0.5级	1级				
 20I	50/5 (1)	/	/	1.5	2	/	Φ 20	A
	75/5 (1)	/	2.5	/	2			
	100/5 (1)	/	/	1.5	1			
	150/5 (1)	/	2.5	/	1			
	200/5 (1)	/	2.5	/	1			
 30I	15/5 (1)	/	/	1.5	5	30×10/1	Φ 22	A
	20/5 (1)	/	/	1.5	4			
	25-30/5 (1)	/	/	1.5	3			
	40-60/5 (1)	/	/	1.5	2			A、B
	75-100/5 (1)	/	/	1.5	1			
	150-200/5 (1)	/	2.5	/	1			
	250/5 (1)	/	3.75	/	1			
	300-450/5 (1)	/	5	/	1			
	500/5 (1)	/	10	/	1			
600/5	/	10	/	1				
 40I	10/5 (1)	/	/	1.5	10	40×10/1	Φ 30	A
	15/5 (1)	/	/	1.5	8			
	20/5 (1)	/	/	1.5	5			
	25-30/5 (1)	/	/	1.5	4			
	40/5 (1)	/	/	1.5	3			
	50-75/5 (1)	/	/	1.5	2			
	100/5 (1)	/	/	1.5	1			
	150/5 (1)	/	/	2.5	1			
	200/5 (1)	/	2.5	/	1			
	250/5 (1)	/	3.75	/	1			
	300-450/5 (1)	/	5	/	1			

江苏安科瑞电器制造有限公司
 电话: 0510-86179960
 地址: 江苏省江阴市南闸东盟工业园宏图路 31 号

传 真: 0510-86179835
 E-mail: acrelct@email.acrel.cn

	500-800/5 (1)	/	10	/	1			
60I	150/5 (1)	/	/	2.5	1	60×10/1 60×6/1-2	Φ44	A、C
	200-250/5 (1)	/	2.5	/	1			
	300-450/5 (1)	/	5	/	1			
	500-800/5 (1)	/	10	/	1			
	1000-1250/5 (1)	10	/	/	1			
	1500-2000/5 (1)	20	/	/	1			
80I	150/5 (1)	/	/	2.5	1	80×10/1	Φ50	A、C
	200-250/5 (1)	/	2.5	/	1			
	300-400/5 (1)	/	5	/	1			
	500-800/5 (1)	/	10	/	1			
	1000-1250/5 (1)	10	/	/	1			
	1500-2000/5 (1)	20	/	/	1			
	2500/5 (1)	30	/	/	1			

5. 使用环境

- 额定工作电压 AC0.66kV（等效 AC0.69kV，GB156-2017）
- 额定频率 50-60Hz
- 环境温度-30℃~70℃
- 海拔高度≤3000m
- 工频耐压 3000V/1min 50Hz
- 用于没有雨雪直接侵袭，无严重污染及剧烈震动的场所
- 一次设备的额定电流或线路最大负荷电流不宜大于电流互感器额定一次电流的 2/3

6. 安装示意图

A 型安装：

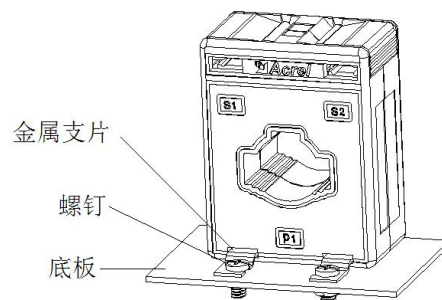

B 型安装：

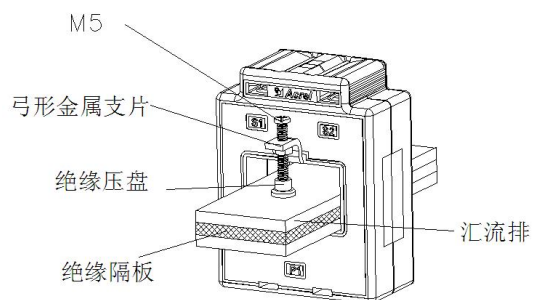

江苏安科瑞电器制造有限公司
电话：0510-86179960
地址：江苏省江阴市南闸东盟工业园宏图路 31 号

传 真：0510-86179835
E-mail: acrelct@email.acrel.cn

C 型安装：

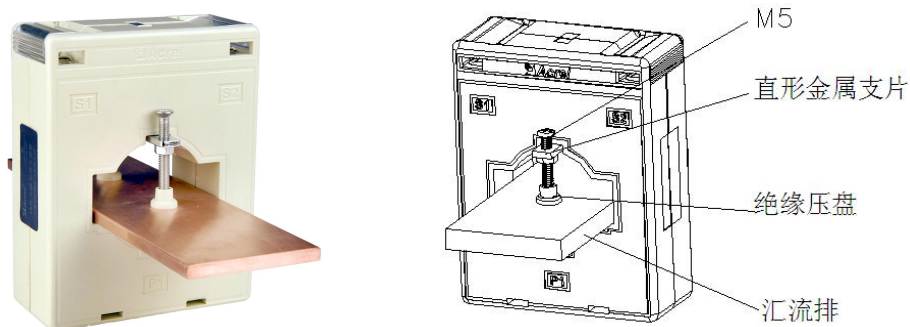

7. 成品检验项目

序号	名称	测试条件	标准测试仪器	产品检 定周期	产品检定依据
1	外观、端子标志	温度 20-25℃ 湿度 50-65%	HLS-50G2 标准电流互感器、 HES-1 数字式互感器校验仪 FY47 电流互感器负载箱 FY49 电流互感器负载箱、 LK2673 耐压测试仪 ZC25-4 绝缘电阻摇表、 HKY-9908 电流互感器开路测 试仪	2 年	GB 20840.2-2014 《电流互感器》 JJG313-2010 检定规程
2	工频耐压				
3	绝缘电阻				
4	误差试验				
5	开路试验				

注：电流互感器使用时，二次不得开路，二次出线 S2 需接地！